

PROMOZIONE

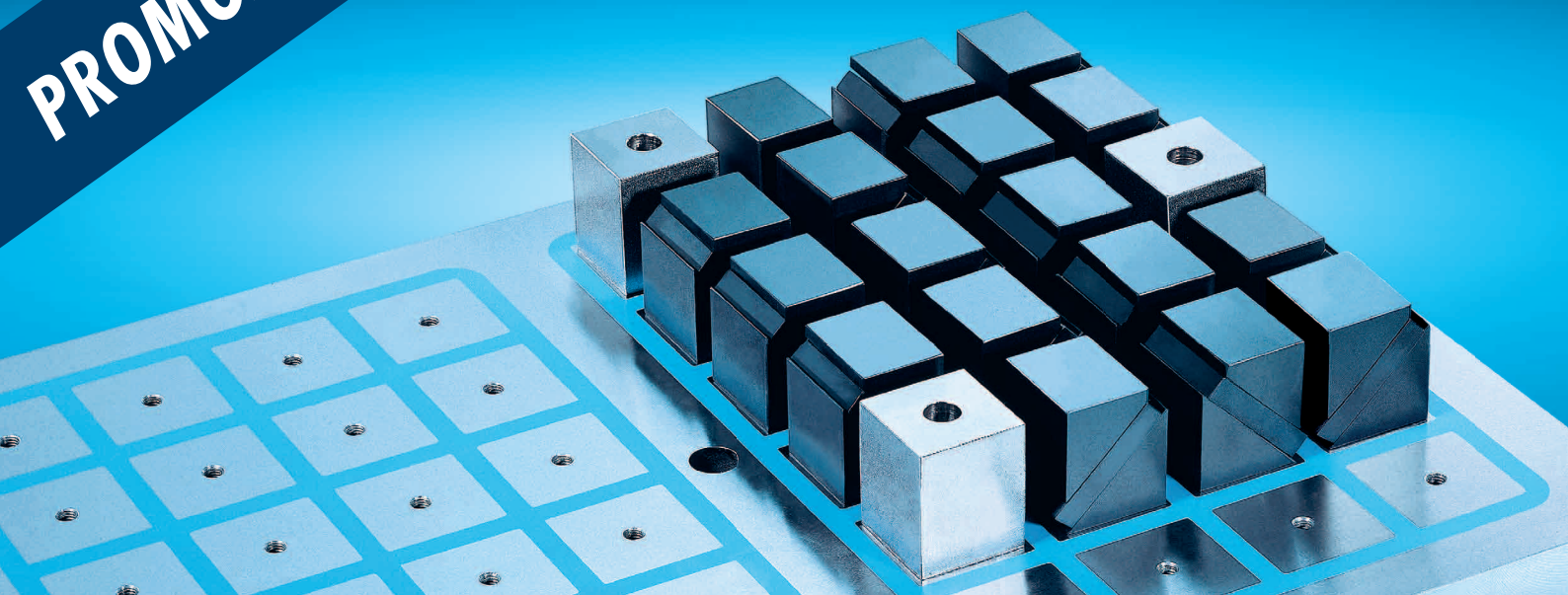

Bloccaggio istantaneo senza deformazioni

Possibilità di lavorare fino a 5 facce del pezzo in un unico posizionamento

Aumenta la produttività grazie alla minimizzazione dei tempi di set-up

MAGNOS la tecnica di ancoraggio elettro-permanente di SCHUNK, per processi ad alta efficienza energetica e bloccaggi di grande affidabilità, adatta all'impiego su tutte le macchine convenzionali di fresatura, rettifica, tornitura e sui centri di lavoro.

Usafruisca della flessibilità, della riduzione effettiva dei costi e dell'affidabilità messe a disposizione da SCHUNK, leader di competenza nella tecnica di serraggio e nei sistemi di presa, e sfrutti le innovazioni offerte da una moderna azienda familiare.

- ▶ **Lavorazione di 5 facce - più efficienza in un singolo set-up**
Il modulo magnetico offre libero accesso a 5 facce del pezzo. Bloccando il particolare su una superficie, potranno essere raggiunti in lavorazione tutti i restanti lati in un unico set-up
- ▶ **Set-up rapido - sicurezza di processo**
Il serraggio istantaneo porta all'eliminazione dei tempi di set-up e di fermo macchina. Anche la regolazione di precisione degli elementi di serraggio e il riposizionamento del pezzo durante la lavorazione appartengono al passato
- ▶ **Una maggiore vita utile degli utensili - una più alta affidabilità di processo**
L'azione uniforme delle forze di serraggio minimizza effettivamente le vibrazioni. Questo porta ad una riduzione delle micro-scheggiature del tagliente e al miglioramento della qualità delle superfici
- ▶ **Forze di ancoraggio costanti - alta efficienza energetica**
Una volta attivati, i magneti assicurano la tenuta per un periodo di tempo illimitato - anche in caso di interruzione della corrente elettrica. Non è infatti richiesta un'alimentazione continua di energia

SCHUNK 

MAGNOS MFR 1 050-040-040 L

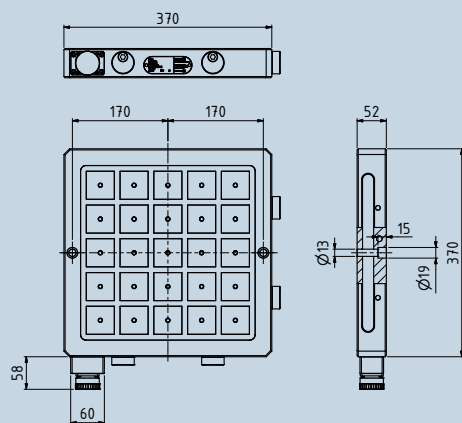

Modulo Dim. 370 x 370 x 52 mm

- ▶ 25 Poli 50 x 50
- ▶ Peso 55 kg
- ▶ FORZA DI ATTRAZIONE 10000 kg

Prezzo: 1390,- €

Segnare con una croce o inserire la quantità richiesta

ID 46000431

MAGNOS MFR 1 050-060-040 L

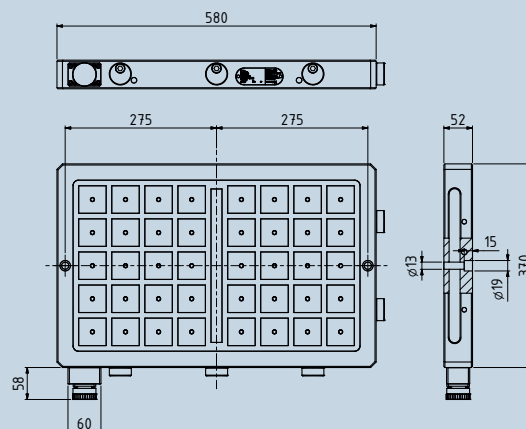

Modulo Dim. 580 x 370 x 52 mm

- ▶ 40 Poli 50 x 50
- ▶ Peso 80 kg
- ▶ FORZA DI ATTRAZIONE 16000 kg

Prezzo: 2120,- €

Segnare con una croce o inserire la quantità richiesta

ID 46000430

MAGNOS MFR 1 050-080-040 L

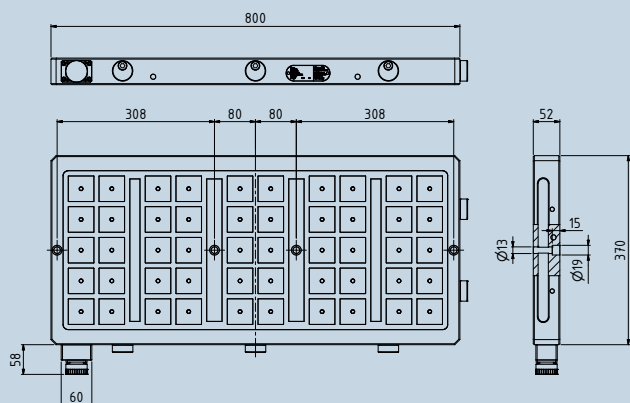

Modulo Dim. 800 x 370 x 52 mm

- ▶ 50 Poli 50 x 50
- ▶ Peso 120 kg
- ▶ FORZA DI ATTRAZIONE 20000 kg

Prezzo: 2660,- €

Segnare con una croce o inserire la quantità richiesta

ID 46000432

MAGNOS KSS 01



Prezzo: 620,- €

Segnare con una croce o inserire la quantità richiesta

ID 0422610

Unità di controllo

- ▶ ultracomatta ad 1 canale, 400V/50Hz in box . Cavo 5mt, connettore 4 pin a sgancio rapido e telecomando industriale. Compatibile con i moduli serie standard. Nuova! Con protezione da cortocircuito.

Fotocopiare, completare e inviare via fax al +39-031-4951301

Azienda	Nome	Reparto
Via	CAP	Località
Telefono	Fax	E-mail
Data	<input checked="" type="checkbox"/> Firma	

Offerta valida fino ad esaurimento scorte.



SCHUNK Intec S.r.l.
Via Barozzo - 22075 Lurate Caccivio (CO)
Tel. +39-031-4951311 - Fax +39-031-4951301
info@it.schunk.com - www.schunk.com

www.youtube.com/SCHUNKHQ
 www.twitter.com/SCHUNK_HQ



Reg. No. 003496 QM08